

## Schubstangenspanner | Produktübersicht

### Produktmerkmale:

- Kompakte Ausführung mit hoher Haltekraft
- Schubstange mit Innengewinde
- Druck- und Zugspanner, verriegelt in eingefahrener und ausgefahrener Stellung
- Mit Zusatzverriegelung DESTACO® Toggle Lock Plus erhältlich
- Auch in Edelstahl erhältlich

### Anwendungsbereiche:

- Montieren
- Prüfen
- Positionieren
- Schweißen
- Löten
- Mechanisches Bearbeiten

### Außerdem verfügbar:

Zubehör siehe S. MS-MSZ-1  
803 Pneumatik-Kraftspanner  
siehe S. MS-PSK-27  
803-ME Pneumatik-Kraftspanner  
siehe S. MS-PSK-27

In den USA und international patentrechtlich geschützt

**603**  
mit Zollgewinde  
**603-M**



**603-SS**  
Edelstahlausführung  
mit Zollgewinde  
**603-MSS**  
Edelstahlausführung



**603-R**  
mit Zusatzverriegelung  
DESTACO® Toggle  
Lock Plus mit  
Zollgewinde  
**603-MR**  
mit Zusatzverriegelung  
DESTACO® Toggle  
Lock Plus



**608**  
mit Zollgewinde  
**608-M**



## Technische Informationen | Halte- und Spannkraften | Abmessungen

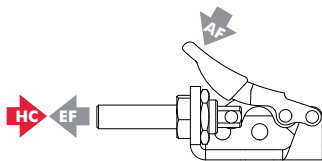

Modell	Max. Haltekraft	Gewicht	EF:AF (in Druck- und Zugrichtung)	Hub	M Gewinde	Andruckspindel empfohlen (nicht serienmäßig)
<b>603</b>	[600 lbf] 2670 N				5/16-18	207203
<b>603-M</b>					M8	207203-M
<b>603-SS</b>	[840 lbf] 3740 N	[0.83lb] 0,38kg	23:1/34:1	[1.25] 32,0	5/16-18	207943
<b>603-MSS</b>					M8	207943-M*
<b>603-R</b>	[600 lbf] 2670 N				5/16-18	207203
<b>603-MR</b>					M8	207203-M
<b>608</b>	[850 lbf] 3780 N	[1.25lb] 0,57kg	44:1/50:1	[1.63] 41,0	3/8-16	210203
<b>608-M</b>					M10	210203-M

Abmessungen in mm [inch], EF = Spannkraft, AF = Handkraft

\*serienmäßig

Schubstangenspanner | Abmessungen | -M/-SS/-MSS/-R/-MR

**603**  
mit Zollgewinde  
**603-M**



**603-SS**  
Edelstahlausführung  
mit Zollgewinde  
**603-MSS**  
Edelstahlausführung



**603-R**  
mit Zusatzverriegelung  
DESTACO® Toggle  
Lock Plus mit  
Zollgewinde



**603-MR**  
mit Zusatzverriegelung  
DESTACO® Toggle  
Lock Plus

**608**  
mit Zollgewinde  
**608-M**

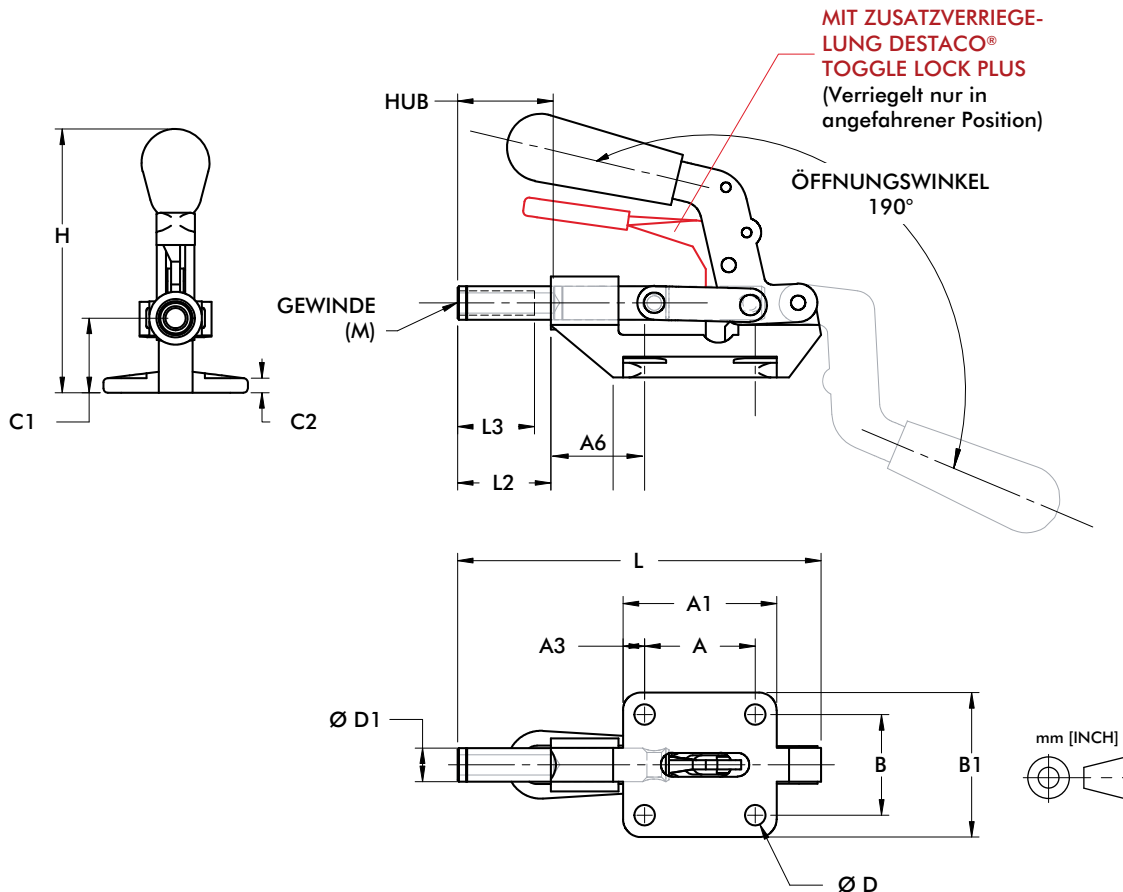

Modell	A	A1	A3	A6	B	B1	C1	C2	D	D1	H	L	L2	L3
<b>603</b>				[1.16] 29,5						[0.44] 11		[4.73] 120	[1.22] 31	
<b>603-M</b>												[4.80] 122	[1.30] 33	
<b>603-SS</b>	[1.44] 37	[2.00] 51	[0.28] 7	[0.94] 24	[1.31] 33	[1.88] 48	[0.97] 25				[3.43] 87	[4.73] 120	[1.22] 31	[1.00] 25
<b>603-MSS</b>								[0.19] 5				[4.80] 122	[1.30] 33	
<b>603-R</b>				[1.16] 29,5						[0.44] 11		[4.73] 120	[1.22] 31	
<b>603-MR</b>												[4.80] 122	[1.30] 33	
<b>608</b>	[1.63] 41	[2.25] 57	[0.31] 8	[1.40] 36	[1.63] 41	[2.25] 57	[1.25] 32					[6.00] 152	[1.60] 41	[1.25] 32
<b>608-M</b>									[0.33] 8	[0.62] 16	[4.12] 105			

Abmessungen in mm [inch]