

Artikelbeschreibung/Produktabbildungen

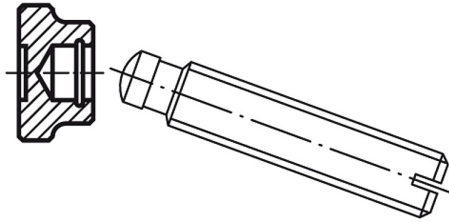
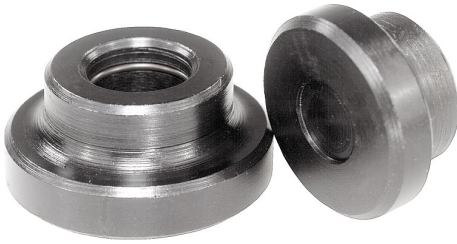

Beschreibung

Werkstoff:

Stahl einsatzgehärtet. Sprengring Federstahl.

Ausführung:

brüniert.

Hinweis:

Zur Montage Druckzapfen so weit wie möglich in die Richtung der Sprengringöffnung neigen. Sprengring wird montiert geliefert.

Zeichnungen

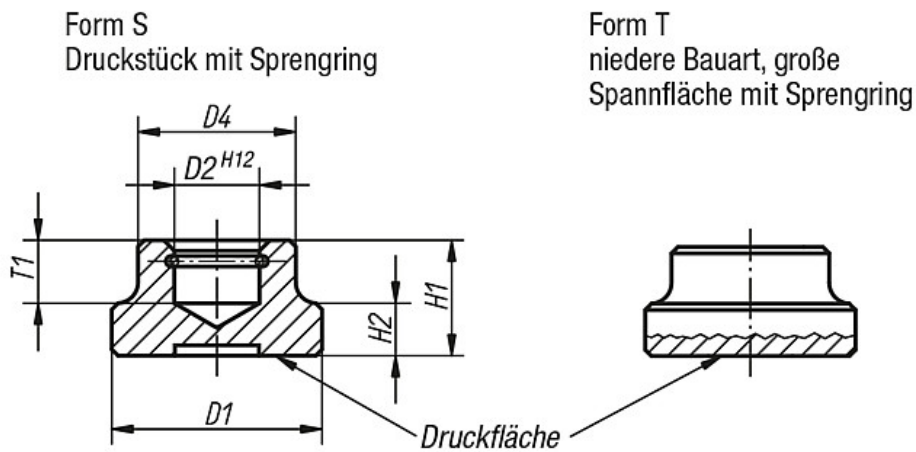

Artikelübersicht

Bestellnummer	Form	D1	D2	D4	H1	H2	T1	für Gewindestifte mit Druckzapfen DIN 6332	Gewicht ca. g
K0392.06	S	12	4,6	10	7	2,5	4	M6	4,4
K0392.08	S	16	6,1	12	9	4	5	M8	9
K0392.10	S	20	8,1	15	11	5	6	M10	17
K0392.12	S	25	8,1	18	13	7	7	M12	33
K0392.16	S	32	12,1	22	15	7	7,5	M16	57
K0392.20	S	40	15,6	28	16	9	8	M20	103
K0392.108	T	25	6,1	12	8	4	4,5	M8	17
K0392.110	T	32	8,1	18	10	6	6	M10 / M12	42
K0392.116	T	40	12,1	22	12	7	7	M16	75

Artikelübersicht
