

Artikelbeschreibung/Produktabbildungen

**Beschreibung****Werkstoff:**

Gehäuse Stahl.

Magnetkern NdFeB (Neodym).

Ausführung:

Gehäuse verzinkt.

Hinweis:

Geschirmtes System. Mit dem Dauermagnetwerkstoff NdFeB erhöht sich die Haftkraft gegenüber dem SmCo nochmals um ca. 10-20 %.

Temperaturbereich:

max. 80 °C.

Zeichnungshinweis:

1) Haftfläche

Zeichnungen

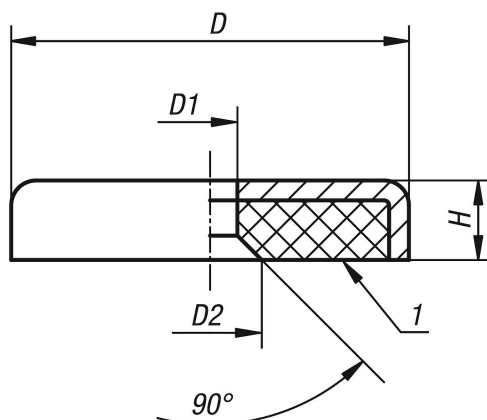

Artikelübersicht

Bestellnummer	D	D1	D2	H	Haftkraft N
09071-30-13	13	3,5	6,6	4,5	40
09071-30-16	16	3,5	6,6	4,5	75
09071-30-20	20	4,5	9	6	105
09071-30-25	25	4,5	9	7	160
09071-30-32	32	5,5	11	7	310
09071-30-40	40	5,5	10,6	8	500