

Artikelbeschreibung/Produktabbildungen



**Beschreibung**

**Werkstoff:**

Grundkörper Kugelgraphitguss (GJS).  
Backe Vergütungsstahl gehärtet.

**Hinweis:**

Mit dem Niederzugspanner wird das Werkstück gegen den Niederzug-Gegenhalter gedrückt, gleichzeitig wird ein Anheben des Werkstücks verhindert. Niederzugspanner und Niederzug-Gegenhalter werden mit Zylinderschrauben DIN 912 aufgespannt. Bei paarweiser Benutzung von Niederzugspanner und Niederzug-Gegenhalter wird ein sicheres Aufspannen gewährleistet.

**Auf Anfrage:**

schwarz lackiert.  
Backe blank.

Zeichnungen

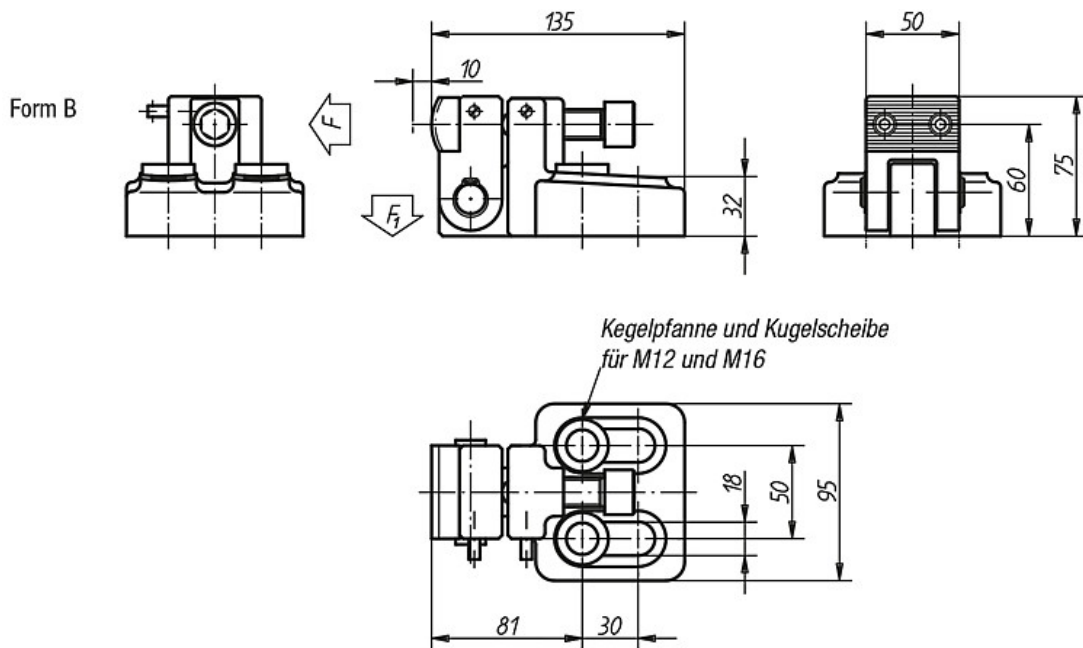

Artikelübersicht

Bestellnummer	Form	F kN	F1 kN	Anziehdrehmoment Nm	Gewicht ca. kg
K0831.03	B	58	2,4	150	2,900