

Artikelbeschreibung/Produktabbildungen



Beschreibung

Werkstoff:
GJL 250 geüht.

Auf Anfrage:
Weitere Nutbreiten

Zeichnungen

Bearbeitete Flächen:
+0,2 mm/ +0,5 mm
Unbearbeitete Flächen:
±2 mm

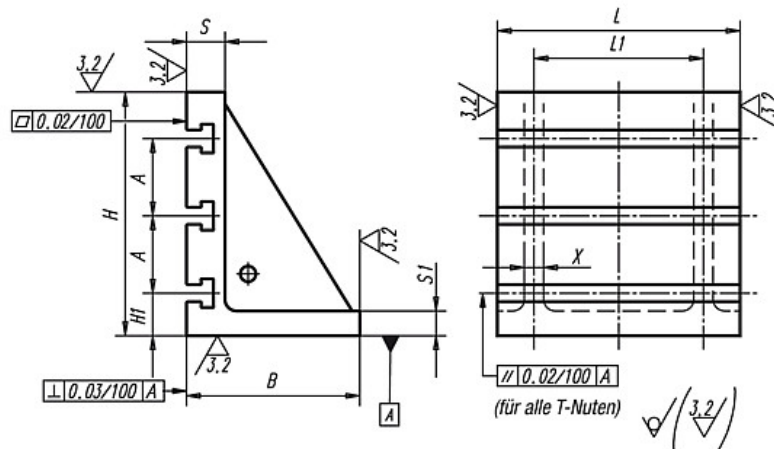

Artikelübersicht

Bestellnummer	Ausführung	L	L1	B	H	H1	S	S1	A	X	T-Nut	Gewicht ca. kg
01250-3203701	mit T-Nuten	320	280	200	370	65	50	25	80	25	14	61,0
01250-4004501	mit T-Nuten	400	280	265	450	75	60	30	100	30	18	114,0
01250-5005501	mit T-Nuten	500	360	315	550	75	70	35	100	35	18	203,0
01250-6306401	mit T-Nuten	630	520	350	640	80	80	40	160	35	22	326,0
01250-7007501	mit T-Nuten	700	600	400	750	135	80	40	160	40	22	428,0